

TILTROTATEUR PT PISTER

Le multitalents robuste pour le bras de pelle
s'utilise avec tous les accessoires

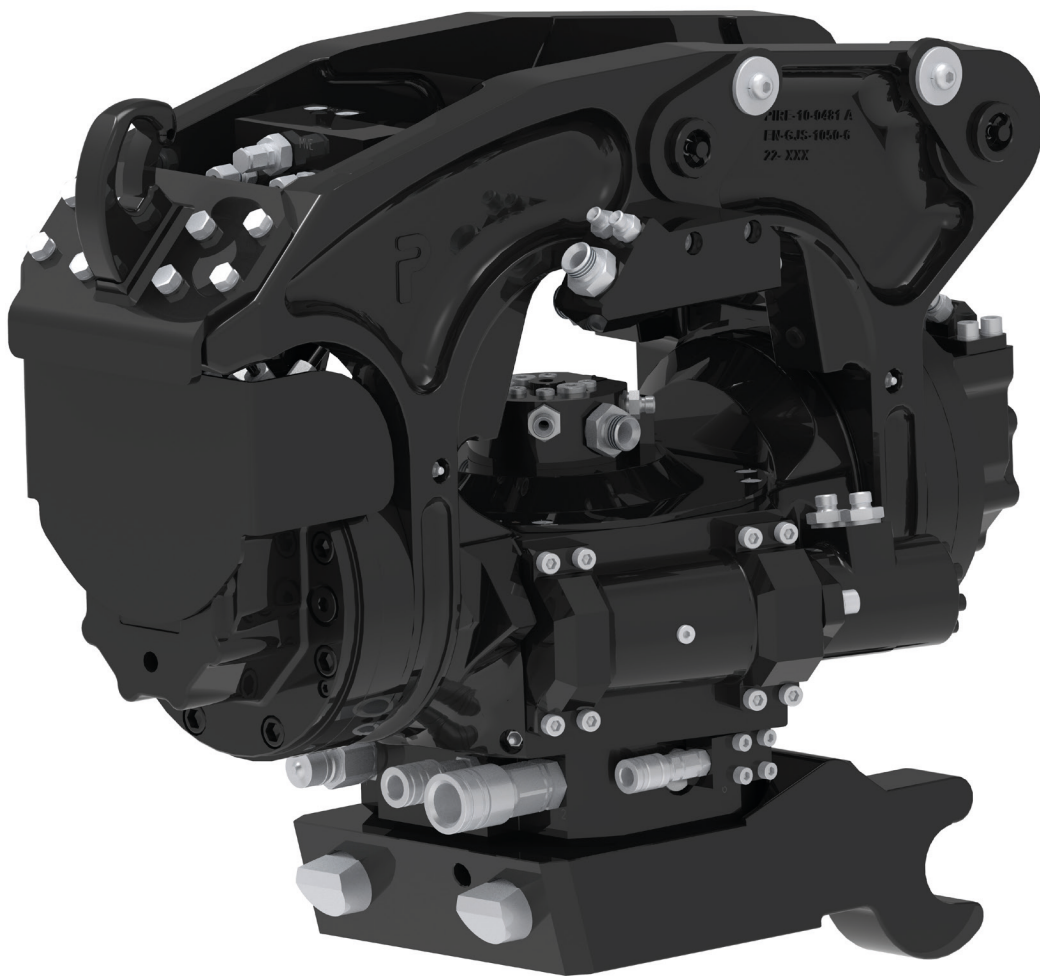

Tiltrotateur PT Pister

Le véritable poignet flexible pour votre pelle

De par ses deux fonctions supplémentaires, cet appareil multifonctions et robuste optimise les possibilités d'utilisation des pelles : il permet de faire pivoter et tourner indéfiniment vos accessoires de manière alternée ou simultanée. Grâce à la grande liberté de mouvements au niveau du « poignet » à l'extrémité du bras de pelle, on peut positionner les accessoires avec une grande précision, sans perdre de temps à garer la pelle.

Ce « plus » en matière de flexibilité permet, d'une part, de procéder à un chargement optimisé, et, d'autre part, d'utiliser les accessoires de façon plus diversifiée. Par ailleurs, son rayon d'action a été élargi au maximum, et la possibilité de positionnement plus précis des accessoires rend le travail plus rapide, plus précis et plus efficace.

Caractéristiques et détails

- Structure extrêmement robuste
- Format étroit, sans vérin faisant saillie
- Un travail puissant, rapide et flexible dans les espaces les plus exigus
- La large transmission du pivotement répartie sur 7 canaux, à un débit de 90 l/, permet d'utiliser des accessoires hydrauliques complexes, même sans sandwich
- Son système d'attache rapide intégré permet de changer d'accessoire de manière rapide et sûre, sans avoir à quitter le véhicule.
- Système totalement encapsulé
- Concept de pivotement innovant avec moteur à pistons radiaux

Angle de pivotement 2 x 50°

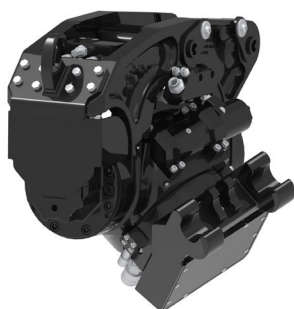

Pivote indéfiniment

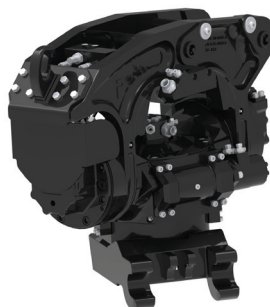

5 points de grais



Les avantages

Le tout terrain parmi les tiltrotateurs

Concept de pivotement innovant
avec moteur à pistons radiaux

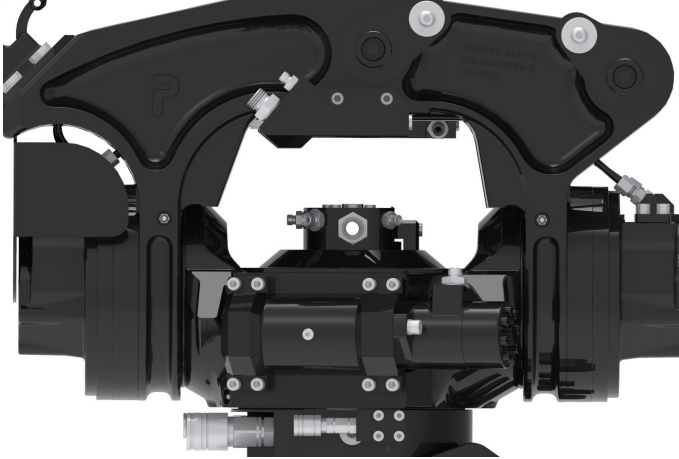

Large transmission de pivotement à 7 canaux

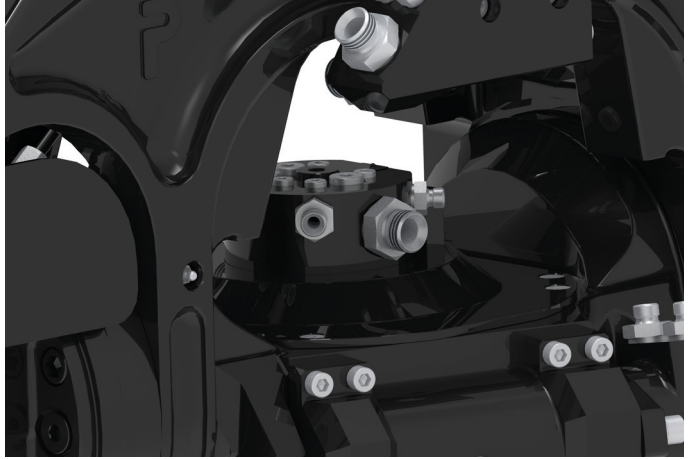

Crochet de charge pour 3 tonnes

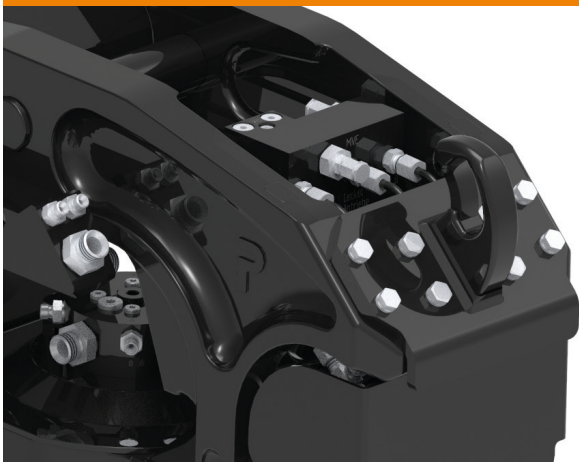

Connecteurs pour les accessoires

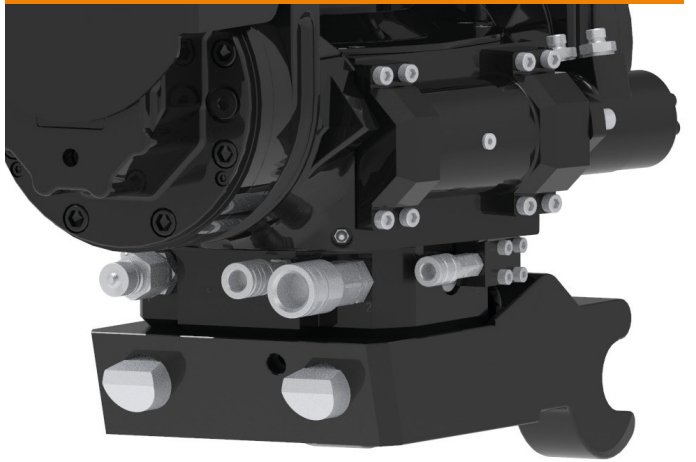

Usage seulement

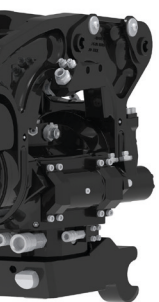

Format étroit et conception robuste



Entraînement du pivotement et câbles protégés



Type	 PT L	PT M à venir
Catégorie de pelle Système d'attache rapide (SAR) Système d'interrogation par capteur SAR	7 - 12 t Différentes versions disponibles En option	
Angle de pivotement Couple de pivotement* Couple de rotation* Largeur maxi de la benne	2 x 50° 10 kNm 7 kNm 1400 mm	
Largeur Longueur Hauteur Poids	445 mm 895 mm 500 mm ca. 385 kg avec le système d'attache rapide	
Passage tournant	à 7 canaux premier cercle de travail (90 l/min*) : G3/4 deuxième cercle de travail : G1/4 Raccord de fuite d'huile : G3/8 deux connecteurs sur le SAR Transmission de courant en option	
Crochet de chargement	3 t	

Sous réserve de modifications techniques

* valeurs approximatives : varient en fonction du débit et de la pression de la machine